



EDUCACIÓN PARA PACIENTES Y CUIDADORES

Cómo utilizar un kit de inyección de glucagón de emergencia

En esta información se explica qué es un kit de inyección de glucagón de emergencia y cómo utilizarlo. Además, se brindan instrucciones para los cuidadores que pueden tener que administrar un tratamiento de emergencia con glucagón.

¿Qué es un kit de inyección de glucagón de emergencia?

Un kit de inyección de glucagón de emergencia es un medicamento intramuscular. Una inyección intramuscular penetra directamente en el músculo. El kit de inyección de glucagón de emergencia no viene listo para usar como otros tratamientos. Deberá prepararlo justo antes de usarlo.

Un kit de inyección de glucagón de emergencia le ayudará a elevar su nivel de concentración de glucosa en sangre (azúcar en la sangre) rápidamente. Esto le

ayudará a mantenerse seguro si tiene hipoglucemia (baja azúcar en la sangre). Es importante tratar la hipoglucemia de inmediato. Lea *Información sobre la hipoglucemia (baja azúcar en la sangre)*

(www.mskcc.org/es/cancer-care/patient-education/about-hypoglycemia-low-blood-sugar) para obtener más información.

Un kit de inyección de glucagón de emergencia (véase la figura 1) incluye:

- Un frasco que contiene polvo seco de glucagón.
- Una jeringa con agua estéril.



Figura 1. Kit de inyección de glucagón de emergencia

Cómo dar una inyección de glucagón de emergencia

Para administrar una inyección, usted necesitará el kit de emergencia de glucagón y un hisopo embebido en

alcohol.

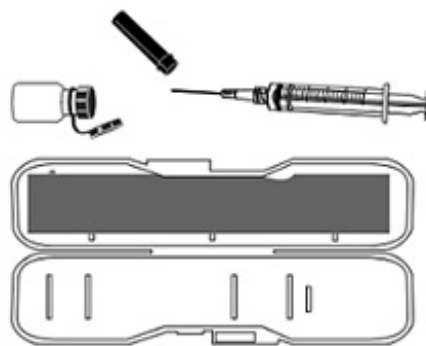
Siga los pasos a continuación:

1. Abra el kit de glucagón. Podría haber imágenes en el interior del estuche de plástico o en una guía de uso. Lea y siga las instrucciones que vienen con el kit.
2. Quite la tapa del frasco de vidrio que contiene el polvo de glucagón (véase la figura 2).



Figura 2. Quite la tapa de plástico

3. Tome la jeringa prellenada previamente y quítele la tapa de la aguja.
- 4.



Figura 3. Inyección del líquido de dilución en el frasco de glucagón

5. Agite o mueva lentamente el frasco para mezclarlos. Sostenga el frasco y la jeringa en una mano con el frasco en la parte superior y la jeringa en la parte inferior (véase la figura 4). Mezcle hasta que todo el polvo se haya disuelto por completo.

La solución debe tener un aspecto transparente e incoloro. Es posible que vea burbujas en la mezcla. Esto es normal. **No use el medicamento si lo ve turbio o si las partículas sólidas no desaparecen luego de mezclarlas. Llame de inmediato al 911.**



Figura 4. Mezcle el polvo de glucagón con el líquido

6.

Jale el émbolo de la jeringa con suavidad para llenarla con el medicamento en el frasco. Si hay aire en la parte superior de la jeringa, debe empujar suavemente el émbolo para quitarlo.



Figura 5. Rellene la jeringa con la mezcla de glucagón

7. Elija un sitio de inyección. Puede inyectarse el glucagón dentro de la parte superior del muslo (la

parte superior de la pierna), en la zona de los glúteos o en la parte exterior de los brazos. Limpie la zona con un hisopo embebido en alcohol, si tiene.

8. Inyecte el glucagón dentro del músculo. Introduzca la aguja en la piel con un movimiento rápido en un ángulo de 90 grados (en posición vertical y hacia abajo). Use el pulgar para empujar el émbolo hasta el final, de modo que pueda inyectar todo el medicamento (véase la figura 6).

Inyecte el glucagón a través de la ropa de la persona solamente si no puede quitársela de manera rápida para liberar el sitio de inyección.



Figura 6. Inyecte el glucagón de emergencia en el muslo

9. Cuando la jeringa esté vacía, retírela de la piel.

Qué hacer después de administrarle a alguien un tratamiento de emergencia con glucagón

Luego de la inyección, ponga a la persona de costado. Es posible que a veces el glucagón haga vomitar a la persona. Por este motivo, debe ponerla de costado para evitar que se ahogue. Luego llame al 911 y pida una ambulancia.

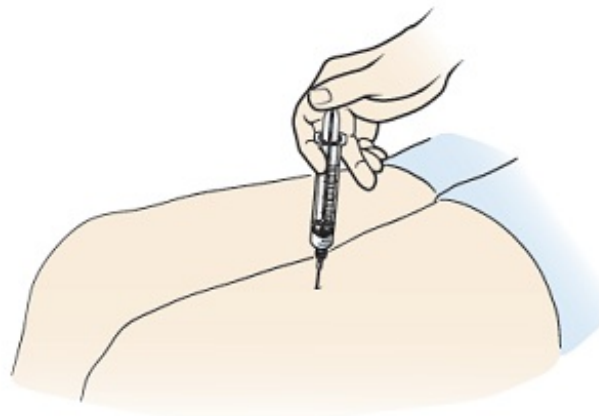
Verifique el nivel de azúcar en la sangre de la persona 15 minutos después de administrarle el tratamiento. Las personas que han perdido el conocimiento por lo general despiertan en un plazo de 15 minutos.

Si la persona se despierta en 15 minutos:

- Si su nivel de azúcar en la sangre sigue por debajo de 70 mg/dL, siga la regla de 15/15.
- Si su nivel de azúcar en la sangre es de 70 mg/dL o más, pídale que coma un refrigerio o la siguiente comida en el plazo de una hora. Esto evitará que el nivel de azúcar en la sangre vuelva a bajar. Un refrigerio pequeño puede incluir uno de los siguientes:
 - Mantequilla de maní o queso con 4 a 5 galletas.
 - La mitad de un sándwich y 4 onzas (unos 120 ml) de leche.
 - Un envase individual de yogur griego.

Si la persona no está despierta después de 15

minutos:

- Aplique un segundo tratamiento de emergencia, si lo tiene.
- Espere a que lleguen los servicios de emergencia.

Cómo deshacerse de manera segura de un kit de tratamiento de emergencia con glucagón

Cada tratamiento de emergencia con glucagón solo debe usarse una vez. Después de usarlo, deséchelo. Si la persona necesita otro tratamiento, use un nuevo dispositivo.

No tire las agujas o jeringas directamente a la basura ni las tire en el inodoro. Colóquelas en un recipiente para objetos punzocortantes o en un recipiente de plástico duro con tapa de rosca, como un frasco de detergente para ropa. Etiquete el frasco y escriba en el

“Instrumentos cortopunzantes del hogar: no

reciclar”. Lea *Cómo guardar y desechar los*

instrumentos médicos cortopunzantes en el hogar

(www.mskcc.org/es/cancer-care/patient-education/how-store-and-dispose-your-home-medical-sharps) para

obtener más información.

If you have questions or concerns, contact your healthcare provider. A member of your care team will answer Monday through Friday from 9 a.m. to 5 p.m. Outside those hours, you can leave a message or talk with another MSK provider. There is always a doctor or nurse on call. If you're not sure how to reach your healthcare provider, call 212-639-2000.

Para obtener más recursos, visite www.mskcc.org/pe y busque en nuestra biblioteca virtual.

How To Use an Emergency Glucagon Injection Kit - Last updated on July 17, 2023

Todos los derechos son propiedad y se reservan a favor de Memorial Sloan Kettering Cancer Center