



환자 및 간병인 교육

## 비상 글루카곤 주입 키트 사용법

이 자료에서는 비상 글루카곤 주입 키트의 정의와 사용법을 설명합니다. 또한 비상 글루카곤 치료를 제공해야 할 수도 있는 간병인을 위한 지침도 포함하고 있습니다.

### 비상 글루카곤 주입 키트란 무엇인가요?

비상 글루카곤 주입 키트는 근육 주사용 약물로, 근육에 직접 약물을 주입합니다. 비상 글루카곤 주입 키트는 다른 치료법과는 달리 미리 준비해 둘 수 없습니다. 즉, 사용 직전에 준비해야 합니다.

비상 글루카곤 주입은 혈당 수치를 빠르게 높이는 데 도움이 될 수 있습니다. 따라서 저혈당증(저혈당)이 있는 환자의 혈당 수치를 안정화하는 데 도움이 될 수 있습니다. 저혈당증은 즉시 치료하는 것이 중요합니다. 자세한 내용은 *About Hypoglycemia (Low Blood Sugar)* ([www.mskcc.org/cancer-care/patient-education/about-hypoglycemia-low-blood-sugar](http://www.mskcc.org/cancer-care/patient-education/about-hypoglycemia-low-blood-sugar))을 참조하십시오.

비상 글루카곤 주입 키트(그림 1 참조)에 포함된 품목은 다음과 같습니다.

- 글루카곤 분말이 담긴 바이알.
- 멸균수가 담긴 주사기.



그림 1. 비상 글루카곤 주입 키트

## 비상 글루카곤 주입 방법

주입하려면 글루카곤 비상 키트와 알코올 면봉이 필요합니다.

다음 단계를 따르십시오.

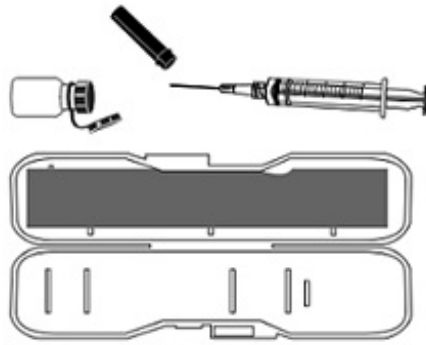
1. 글루카곤 키트를 엽니다. 플라스틱 케이스 안쪽이나 동봉된 종이에 사진이 있을 수 있습니다. 키트에 포함된 지침을 읽고 따르십시오.
2. 글루카곤 분말이 담긴 유리 바이알의 캡을 떼어냅니다(그림 2 참조)



그림 2. 플라스틱 캡 제거

3. 프리필드 시린지를 들어 바늘 덮개를 제거합니다.
- 4.



그림 3. 글루카곤 바이알에 희석액 주입

---

5. 바이알을 가볍게 흔들거나 굴려서 혼합합니다. 바이알을 위에 두고 시린지를 바닥에 둔 채 한손으로 바이알과 시린지를 잡습니다(그림 4 참조). 모든 분말이 완전히 용해될 때까지 쉬십시오.

용액은 색이 없고 투명합니다. 혼합 중 거품이 보일 수도 있습니다. 이는 정상적인 현상입니다. 용액이 흐리거나 혼합 후 사라지지 않은 고체 입자가 보이면 약물을 사용하지 마십시오. 이 경우 즉시 911로 전화하십시오.



그림 4. 글루카곤 분말과 액체 혼합

---

- 6.

시린지 플런저를 당겨서 바이알의 모든 약물로 시린지를 채웁니다. 시린지 상단에 공기가 있으면 천천히 플런저를 눌러서 공기를 제거합니다.



그림 5. 글루카곤 혼합물로 시린지 채우기

7. 주사 부위를 선택합니다. 넓적다리 위쪽이나 엉덩이 바깥쪽 부위 또는 팔 바깥쪽 위에 글루카곤을 주사할 수 있습니다. 알코올 면봉(있는 경우)으로 주사 부위를 닦습니다.
8. 근육에 글루카곤을 주사합니다. 90도 각도로 세워(똑바로 세워) 한 번의 빠른 동작으로 바늘을 피부에 삽입합니다. 엄지손가락을 사용해서 플런저를 끝까지 눌러 약물을 주사합니다(그림 6 참조).

주사 부위의 옷을 빠르게 제거할 수 없는 경우에만 옷을 관통해서 글루카곤을 주사하십시오.



그림 6. 근육에 비상 글루카곤 주사

9. 시린지가 비면, 피부로부터 똑바로 당겨서 시린지를 빼냅니다.

## 비상 글루카곤 치료 후 필요한 사항



주사 후 환자를 옆으로 돌립니다. 간혹 글루카곤이 구토를 유발할 수 있으므로, 환자를 옆으로 돌리면 숨이 막히는 증상을 피하는 데 도움이 됩니다. 그런 다음 911로 전화해서 구급차를 부릅니다.

치료하고 15분 후 환자의 혈당 수치를 확인합니다. 의식이 없는 경우 보통 15분 내에 깨어납니다.

환자가 15분 내에 깨어날 경우:

- 혈당이 여전히 70 mg/dL 미만이면 15/15 규칙을 따릅니다.
- 혈당이 70 mg/dL 이상이면 간식을 먹게 하거나 1시간 이내에 식사를 하게 합니다. 이렇게 하면 혈당이 다시 떨어지지 않도록 하는 데 도움이 됩니다. 간단한 간식 종류는 다음과 같습니다.
  - 땅콩 버터나 치즈가 들어 있는 크래커 4-5개.
  - 샌드위치 절반과 우유 4온스(110 g).

- 그릭 요거트 1개.

15분 후에도 깨어나지 않을 경우:

- 2차 비상 치료를 진행합니다(있는 경우).
- 응급 대원이 도착할 때까지 기다립니다.

## 비상 글루카곤 치료 키트를 안전하게 제거하는 방법

각 비상 글루카곤 치료 기구는 한 번만 사용해야 합니다. 이 기구는 사용 후 폐기해야 합니다. 또 다른 치료가 필요한 경우에는 새 기구를 사용하십시오.

바늘이나 시린지를 직접 쓰레기통에 버리거나 변기에 흘려보내지 마십시오. 세제통과 같은 샤프 컨테이너 또는 단단한 플라스틱 통(위에 나사 뚜껑이 있는 통)에 넣습니다. 통에 “홈 샤프: 재활용 금지”라는 라벨을 붙입니다. 자세한 내용은 *How to Store and Get Rid of Your Home Medical Sharps* ([www.mskcc.org/cancer-care/patient-education/how-store-and-dispose-your-home-medical-sharps](http://www.mskcc.org/cancer-care/patient-education/how-store-and-dispose-your-home-medical-sharps))을 참조하십시오.

If you have questions or concerns, contact your healthcare provider. A member of your care team will answer Monday through Friday from 9 a.m. to 5 p.m. Outside those hours, you can leave a message or talk with another MSK provider. There is always a doctor or nurse on call. If you're not sure how to reach your healthcare provider, call 212-639-2000.

추가 자료는 [www.mskcc.org/pe](http://www.mskcc.org/pe)의 가상 라이브러리에서 확인하실 수 있습니다.

---

How To Use an Emergency Glucagon Injection Kit - Last updated on July 17, 2023

모든 권리는 Memorial Sloan Kettering Cancer Center가 소유하고 보유합니다