



ОБРАЗОВАТЕЛЬНЫЕ МАТЕРИАЛЫ ДЛЯ ПАЦИЕНТОВ И
УХАЖИВАЮЩИХ ЗА НИМИ ЛИЦ

Способ применения набора для инъекции глюкагона при экстренной ситуации

Эта информация поможет вам узнать, что такое набор для инъекции глюкагона при экстренной ситуации и как его использовать. В ней также представлены инструкции для лиц, ухаживающих за пациентами, которым может понадобиться экстренное лечение глюкагоном.

Что такое набор для инъекции глюкагона при экстренной ситуации?

Набор для инъекции глюкагона при экстренной ситуации — это препарат для внутримышечного введения. Внутримышечная инъекция (укол) — это инъекция, которая вводится непосредственно в мышцу. Набор для инъекции глюкагона при экстренной ситуации не поставляется готовым к использованию, как некоторые другие препараты. Вам нужно будет подготовить его непосредственно

перед использованием.

Инъекция глюкагона при экстренной ситуации поможет быстро повысить уровень глюкозы (сахара) в крови. Это обеспечит вашу безопасность при гипогликемии (низком содержании сахара в крови). Важно сразу же начать лечение гипогликемии. Для получения более подробной информации прочтите материал *Информация о гипогликемии (пониженном содержании сахара в крови)*

(www.mskcc.org/ru/cancer-care/patient-education/about-hypoglycemia-low-blood-sugar).

Набор для инъекции глюкагона при экстренной ситуации (см. рисунок 1) включает в себя:

- флакон с глюкагоном в виде сухого порошка;
- шприц со стерильной водой.



Рисунок 1. Набор для инъекции глюкагона при экстренной ситуации

Способ применения набора для инъекции глюкагона при экстренной ситуации

Чтобы сделать инъекцию, вам понадобится набор для инъекции глюкагона и спиртовой тампон.

Выполните следующие действия:

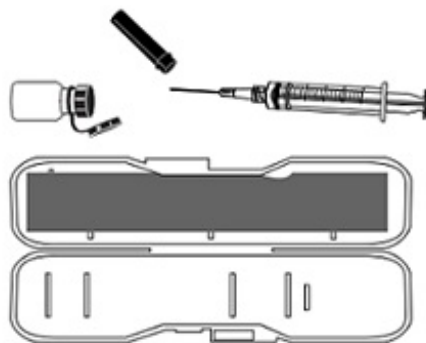
1. Откройте набор для инъекции глюкагона. На внутренней стороне пластикового контейнера или на бумажном вкладыше может быть представлено графическое описание в виде рисунков. Прочитайте и соблюдайте инструкции, прилагаемые к набору.
2. Снимите крышку флакона с глюкагоном в виде порошка (см. рисунок 2).



Рисунок 2. Удаление
пластиковой крышки

3. Возьмите предварительно заполненный шприц и снимите колпачок иглы.

4.



Рисунок 3. Введение разбавляющей
жидкости во флакон с глюкагоном

5. Осторожно встряхните или покатайте флакон в ладонях, чтобы перемешать его содержимое. Держите флакон и шприц в одной руке так, чтобы флакон находился сверху, а шприц снизу (см. рисунок 4). Смешивайте до полного растворения

порошка.

Раствор должен быть прозрачным и бесцветным. В результате смешивания могут образоваться пузырьки воздуха. Это нормально. **Не используйте лекарство, если оно мутное или в нем видны твердые частицы, которые не растворяются после смешивания. Немедленно позвоните 911.**



Рисунок 4. Смешивание глюкагона в виде порошка с жидкостью

6.

Осторожно потяните поршень шприца, чтобы набрать в шприц лекарство из флакона. Если в верхнюю часть шприца попал воздух, осторожно нажмите на поршень, чтобы удалить его.



Рисунок 5. Наполнение шприца смесью глюкагона

7. Выберите место инъекции. Глюкагон можно вводить в верхнюю часть бедра (верхнюю часть ноги), наружную ягодичную область или верхнюю наружную часть руки. Очистите участок спиртовым тампоном, если он у вас есть.
8. Введите глюкагон в мышцу. Одним быстрым движением введите иглу в кожу под углом 90 градусов (двигаясь строго вверх и вниз). Большим пальцем нажмите на поршень и опустите его до упора, пока не введете все лекарство (см. рисунок 6).

Вводите глюкагон через одежду человека только в том случае, если вы не можете ее быстро снять с места инъекции.



Рисунок 6. Введение глюкагона при экстренной ситуации в мышцу

9. Когда шприц опустошится, извлеките иглу из кожи, двигаясь вертикально вверх.

Что делать после экстренного лечения глюкагоном

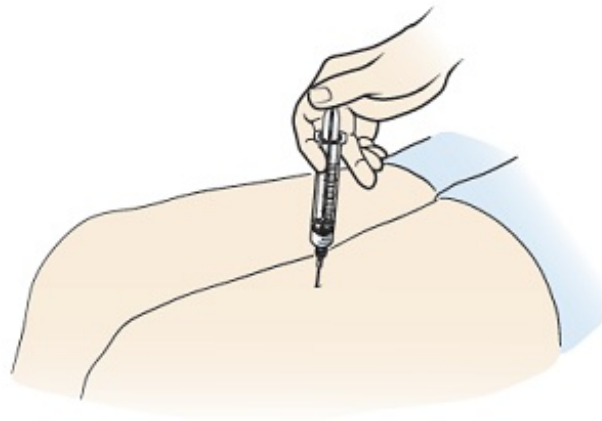

После инъекции поверните человека на бок. Иногда глюкагон вызывает рвоту, поэтому поворот на бок поможет избежать удушья. Затем позвоните 911 и вызовите скорую помощь.

Проверьте уровень сахара в крови человека через 15 минут после введения препарата. Обычно человек приходит в сознание через 15 минут.

Если человек пришел в сознание через 15 минут:

- Если уровень сахара в его крови все еще ниже 70 мг/дл, соблюдайте правило «15/15».
- Если уровень сахара в крови составляет 70 мг/дл или более, следующий прием пищи или небольшой перекус должен состояться в течение 1 часа. Прием пищи предупредит повторное падение уровня сахара в крови. Небольшой перекус может включать один из следующих продуктов:
 - Арахисовое масло или сыр с 4–5 крекерами.
 - Половина бутерброда и 4 унции (120 мл) молока.
 - Одна порция греческого йогурта.

Если человек не пришел в сознание через 15 минут:

- Введите вторую дозу препарата, если она у него есть.
- Дождитесь прибытия скорой помощи.

Как безопасно утилизировать набор для инъекции глюкагона при экстренной ситуации

Каждое устройство для экстренного лечения глюкагоном должно использоваться только один раз. После использования выбросьте его. Если человеку

требуется повторное лечение, используйте новое устройство.

Не выбрасывайте иглы и шприцы прямо в мусорное ведро и не смывайте их в унитаз. Положите их в контейнер для острых предметов или твердый пластиковый контейнер с завинчивающейся крышкой, например, бутылку от моющих средств. Напишите на контейнере «**Бытовые острые медицинские предметы — не для переработки**». Для получения дополнительной информации ознакомьтесь с материалом *Хранение и утилизация бытовых медицинских игл* (www.mskcc.org/ru/cancer-care/patient-education/how-store-and-dispose-your-home-medical-sharps).

If you have questions or concerns, contact your healthcare provider. A member of your care team will answer Monday through Friday from 9 a.m. to 5 p.m. Outside those hours, you can leave a message or talk with another MSK provider. There is always a doctor or nurse on call. If you're not sure how to reach your healthcare provider, call 212-639-2000.

Дополнительную информацию см. в нашей виртуальной библиотеке на сайте www.mskcc.org/pe.

How To Use an Emergency Glucagon Injection Kit - Last updated on July 17, 2023

Все права защищены и принадлежат Memorial Sloan Kettering Cancer Center